

# Notice de réglage du châssis à l'italienne

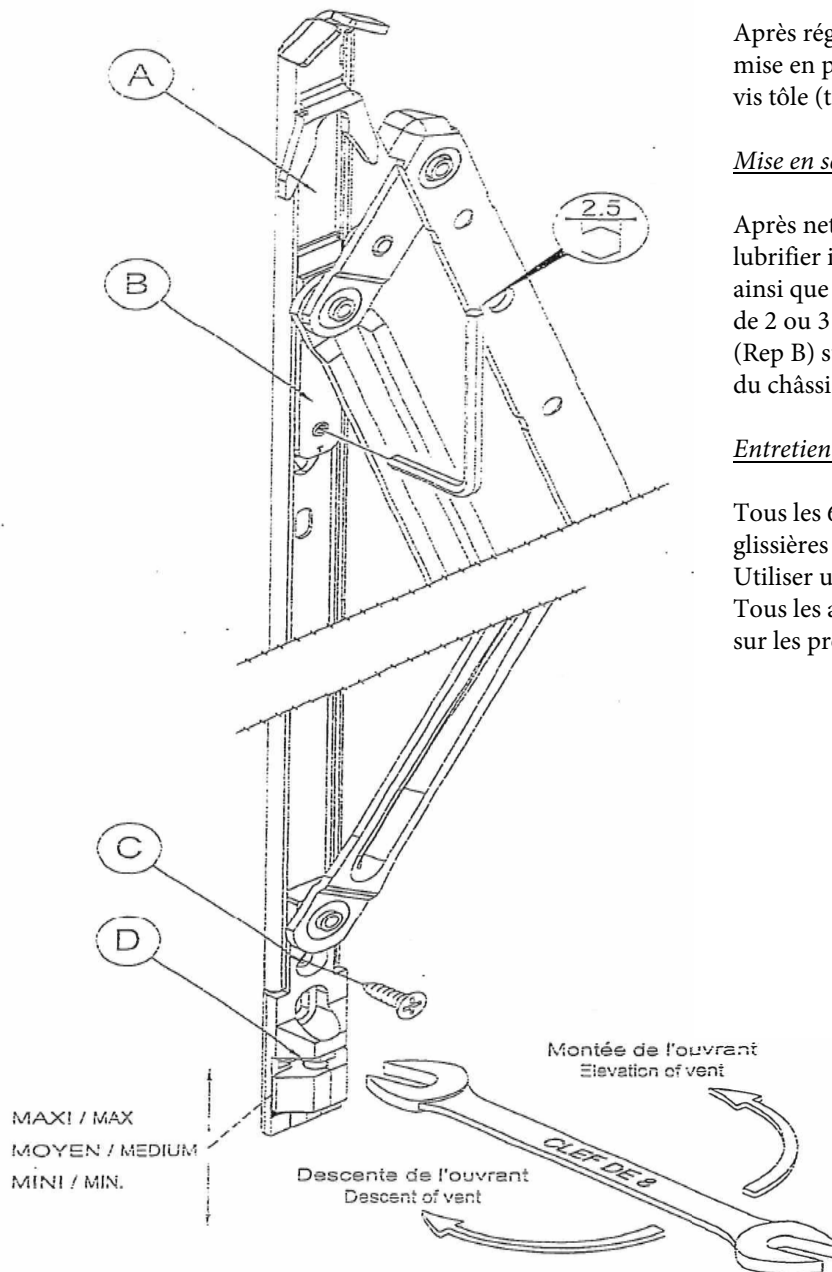

## Centrage du vantail dormant

Après réglage contrepercer le dormant pour mise en place définitive du vantail à l'aide de 2 vis tôle (trou Rep C).

## Mise en service

Après nettoyage du châssis sur le chantier, lubrifier impérativement les glissières (Rep A) ainsi que tous les axes d'articulation des compas de 2 ou 3 gouttes de lubrifiant. Régler les freins (Rep B) sur chaque compas jusqu'à l'équilibrage du châssis, à l'aide d'une clé 6 pans de 2.5.

## Entretien

Tous les 6 mois, régler les freins, lubrifier les glissières et les axes d'articulation. Utiliser une huile grade iso 46 ou équivalent. Tous les ans, vérifier le bon serrage des compas sur les profilés et resserrer si nécessaire.